

REPARATURAUFTRAG

**LAN
FOCUS**

Praxisform EP PG GP Praxisnetz

Name:

Ansprechpartner:

Straße:

PLZ, Ort:

Telefon, Fax:

Berater:

Sehr geehrte Damen und Herren,

unter Anerkennung Ihrer allgemeinen Geschäftsbedingungen erteile ich verbindlich nachfolgenden Auftrag zur Instandsetzung des von mir übersandten Ergoprint-Druckers

Gerätetyp (s. rückseitiges Typenschild)	
Seriennummer (s. rückseitiges Typenschild)	
Kurze Fehlerbeschreibung:	

Fehler tritt ständig auf

Fehler tritt sporadisch auf

Ich wünsche eine Abholung des Gerätes. ²⁾

Bitte senden Sie mir vorab eine kostenpflichtige Originalverpackung. ³⁾

Bitte senden Sie mir vorab kostenpflichtige Spanngurte. ⁴⁾

¹⁾ Für Transportschäden wird in diesem Falle von unserer Seite keine Haftung übernommen. Wir weisen ausdrücklich auf genannte Versandbedingungen hin.

²⁾ Kosten für Abholung/Auslieferung je 32,00 €

³⁾ 29,00 € (Kleinpalette ist nicht im Lieferumfang enthalten.)

⁴⁾ 5,90 € für 2 Zurrgurte à 2,5m

Dienstleistungen werden nach Aufwand berechnet.

²⁾³⁾ Alle Preise verstehen sich zzgl. der gesetzlichen MwSt.

Bemerkungen/abweichende Lieferanschrift

Ort, Datum

Unterschrift, Stempel

Versandanleitung BDT-Mehrschachtdrucker

Um einen unbeschadeten Transport Ihres kostbaren Mehrschachtdruckers zu gewährleisten, bitten wir um unbedingte Beachtung der nachfolgenden Versandanleitung. Bitte haben Sie Verständnis dafür, dass bei unsachgemäß versandten Geräten keinerlei Transportversicherungsschutz besteht.

Belassen sie bitte Vordrucke und Formulare im Drucker und fixieren sie die Kassetten mit einem Streifen Klebeband.

Der Wagen (Stapel mit den Kassetten) muss mit einem Gurt oder Klebeband gegen Vorrutschen gesichert werden.

Das Verpackungsset besteht aus folgenden Bestandteilen:

- ?? BDT Versandkarton (bei uns erhältlich)
- ?? Holzpalette klein (handelsübliche Einwegpalette)
- ?? Spanngurte (handelsüblich, aber auch bei uns erhältlich)

Bitte laut nachfolgender Anleitung verpacken:

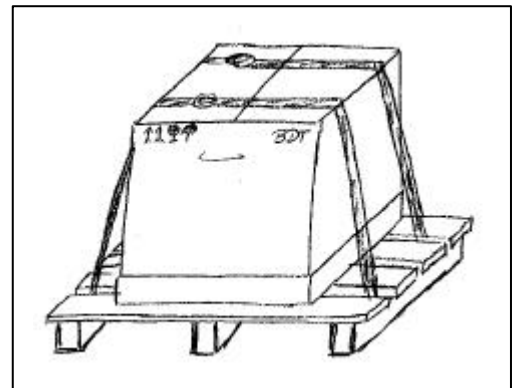
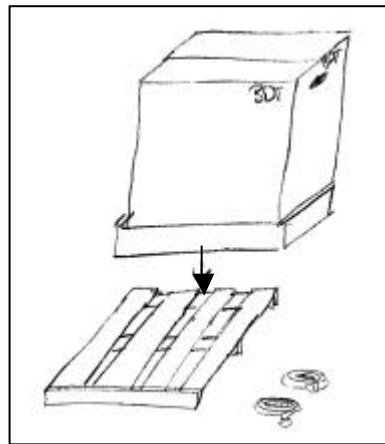
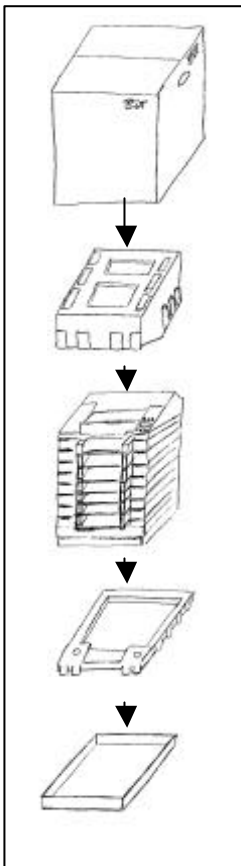

Verpackungsreihenfolge

1. Unterkarton
2. Styroporboden
3. BDT-Drucker
4. Styropordeckel
5. Druckerkarton
6. Aufstellung auf Palette
7. Fixierung auf Palette

Wenn das Gerät verpackt ist, senden Sie uns bitte den angefügten Abholauftrag zu! Abholaufträge werden tägl. Bis. 16:00 Uhr an den Transportpartner weitergeleitet.

Wir bedanken uns für Ihren Auftrag und Ihre Mithilfe!

Ihr LANFOCUS-Team

Abhol-Auftrag an die LANFOCUS GmbH

FAX: 040 / 65 65 66 4

Unser Ergoprintdrucker ist gem. Verpackungsanleitung verpackt und steht unter der folgenden Adresse zur Abholung bereit.

Name:
Straße:
PLZ, Ort:
Telefon,
Fax:

Die Spedition wird das Gerät am folgenden Werktag zwischen 8:00 und 17:00 Uhr abholen. (Sollte keine Abholung erfolgen, melden wir dies unter 040 / 65 65 66 5.)

Um unnötige Kosten für vergebliche Anfahrten zu vermeiden, stellen Sie bitte sicher, dass die Praxis bzw. das Büro durchgängig besetzt ist.

Bei der Abholung ist die Aufzählung des Kartons, der Palette sowie der beiden Spanngurte auf den Versandpapieren zu prüfen, und ggf. zu ergänzen!